

04

A&O

砂磨机专用泵



## RA-25L 铝合金

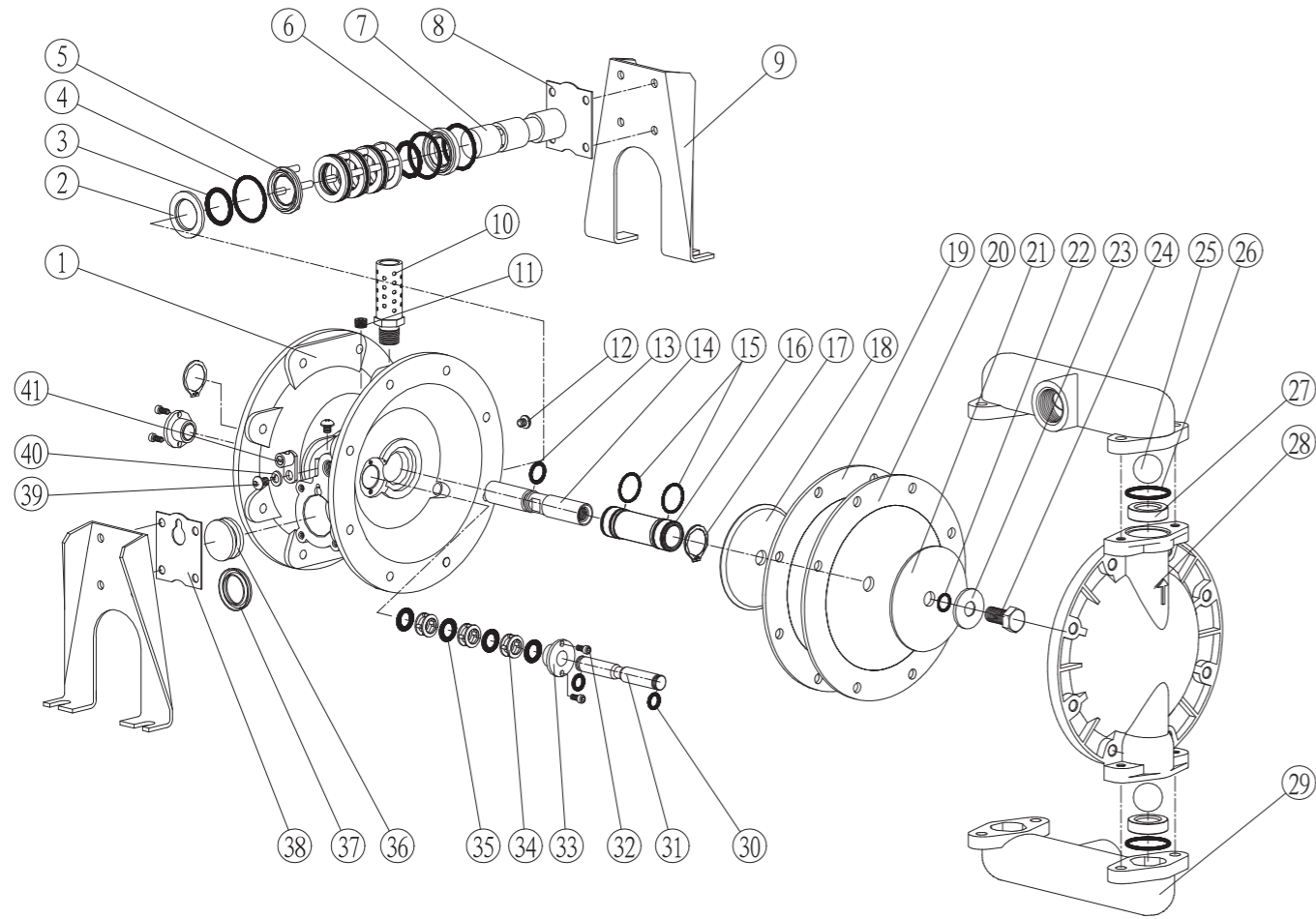

RA-25L零部件明细表

序号	名称	序号	名称	序号	名称	序号	名称
01	气阀室	02	夹片	03	隔圈小O型圈	04	隔圈大O型圈
05	大花篮	06	顶片	07	活塞杆	08	后盖板垫
09	泵体支架	10	消声器	11	堵头	12	螺钉
13	连杆密封圈	14	连杆轴	15	轴套O型圈	16	连杆轴套
17	卡环	18	内夹板	19	山道隔膜	20	特氟龙隔膜
21	外夹板	22	夹板密封圈	23	夹板螺栓垫片	24	夹板螺栓
25	球阀	26	球座	27	球座密封圈	28	立柱
29	进出料口	30	助动杆挡圈	31	助动杆	32	铜套螺钉
33	助动杆铜套	34	小花篮	35	助动杆O型圈	36	活塞
37	V型圈	38	前盖垫板	39	接地端子螺钉	40	接地端子弹垫
41	接地端子						

### 性能曲线图

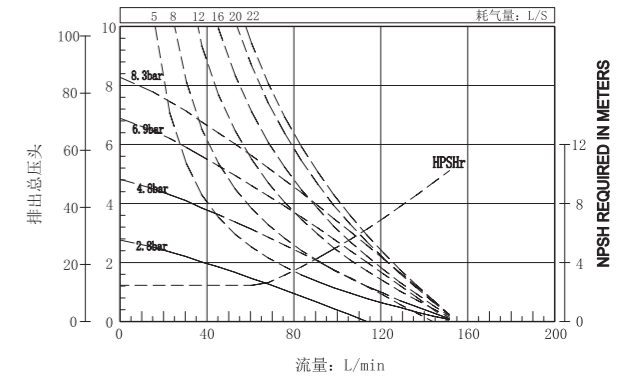

最大进气压力 Max. Intake Pressure 120psi (8.3 bar)  
 最大虹吸高度 Max. Suction Height 8 psi (0.55 bar)  
 最大工作压力 Max. Working Pressure 120psi (8.3bar)

最大流量 Max. Flow 35gpm (133lpm)  
 最大颗粒尺寸 Max. Particle Size 1/8" dia. (3.2 mm)  
 最大耗气量 Max. Permitted Grain 45sfcm (1.3m³/min)

两种膜片可供选择：特氟龙隔膜 / 三道隔膜 Two diaphragms are available: Teflon diaphragms/Three diaphragms

### 安装尺寸图

